

Staywell®

The World's Largest Selling Pet Door

GLASS FITTING INSTRUCTIONS

Anleitung zur Montage auf Glasscheiben **Montage de la vitre** Instructies voor installatie in glazen deuren
Istruzioni per il montaggio del vetro Instrucciones para la instalación del cristal

GB Important Notice: Not recommended for DIY installation. Please contact a reputable glazier to cut a hole to the appropriate size.
Please note: Only suitable for installation in toughened glass and double glazed units at the time of manufacture.

246mm (9³/₄") diameter

D Wichtiger Hinweis: Ein Eigenbau wird nicht empfohlen. Bitte wenden Sie sich an einen Glaserfachmann, um die Öffnung entsprechend zuschneiden zu lassen.
Hinweis: Bitte beachten Sie, dass bei Hartglasscheiben oder Doppelverglasungen ein Einbau der Haustierklappe nur zum Zeitpunkt der Herstellung der Tür erfolgen kann. Ein nachträglicher Einbau ist nicht möglich!

F Notice importante: non recommandé pour l'installation à faire soi-même. Veuillez contacter un vitrier de bonne réputation pour découper un trou de la taille appropriée.
Prière de noter: Conçue uniquement pour être montée sur des installations en verre trempé ou à double vitrage au moment de la fabrication.

NL Belangrijke mededeling: Niet aanbevolen voor Doe-Het-Zelf installatie. Wij willen u verzoeken een goed bekend staande glazenier te vragen om een gat van de juiste grootte uit te snijden.
NB: Alleen geschikt om tijdens de fabricage in dubbel of gehard glas geïnstalleerd te worden.

I Aviso importante: No se recomienda para instalación en plan de bricolaje. Sirvase ponerse en contacto con una cristalería de buena reputación para que corte un agujero de tamaño adecuado.
Observe: Adatto solo per il montaggio su vetro temprato e doppi vetri al momento della produzione.

E Avviso importante: sconsigliato per l'installazione 'fai-da-te'. Il foro deve avere le dimensioni corrette e deve essere praticato da un vetraio esperto.
Nota: Sólo es adecuado para instalar en cristales duros y unidades de doble acristalamiento en el momento de fabricación.

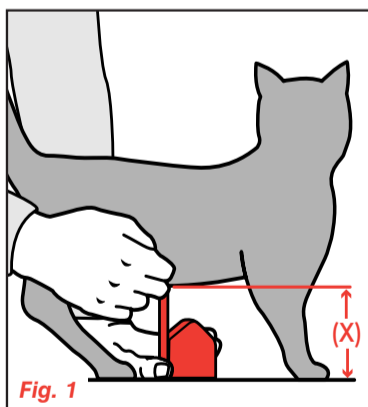

Fig. 1

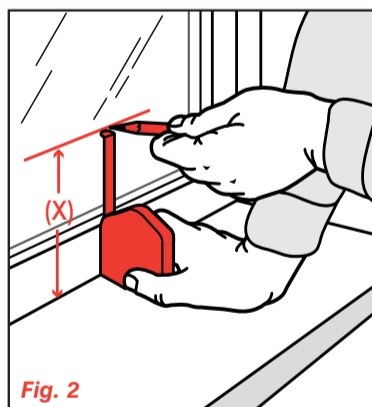

Fig. 2

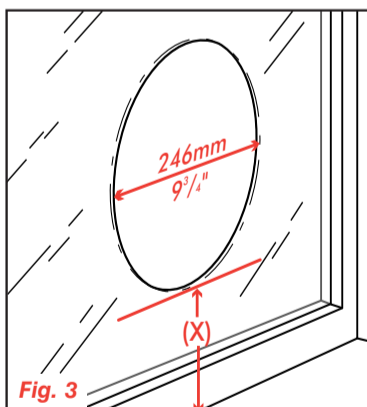

Fig. 3

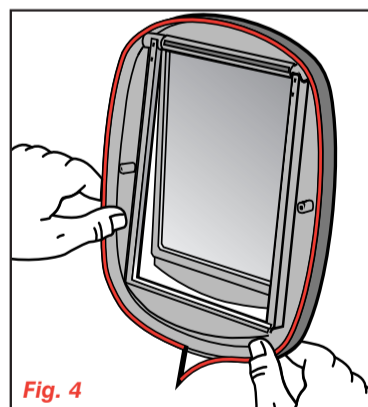

Fig. 4

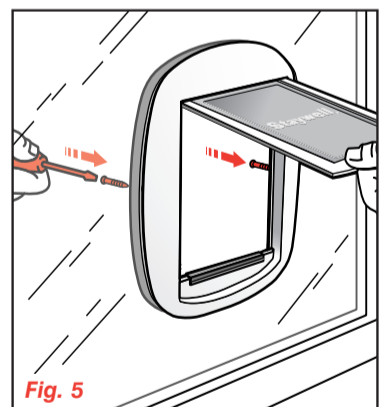

Fig. 5

GB Measure the belly height of your cat. This is usually 100-150mm (4-6").
D Die Bauchhöhe der Katze messen. Sie beträgt im allgemeinen 100-150mm.
F Mesurez la hauteur du ventre de votre chat. Elle se situe en général entre 100 et 150mm.
NL Meet de buikhoogte van uw kat. Deze is gewoonlijk 100-150mm.
I Misurare l'altezza della pancia del gatto. Normalmente è compresa fra i 100-150mm.
E Mida la altura del vientre del gato. Suele ser de 100 a 150mm.

GB Mark this measurement on the outside of your door and draw a straight horizontal line.
D Dieses Maß auf der Außenseite der Tür markieren und an der markierten Stelle eine gerade waagerechte Linie.
F Faites un repère sur l'extérieure de votre porte pour cette mesure puis tirez un trait horizontal.
NL Markeer deze hoogte aan de buitewand van uw deur en trek een rechte, horizontale lijn.
I Segnare la misura dell'altezza sull'esterno della porta e tracciare una riga orizzontale.
E Marque la medida en el exterior de la puerta y trace una línea horizontal.

GB Ensure that your glazier cuts the hole to the correct dimensions using this line as the bottom of the circle.
D Achten Sie darauf, dass Ihr Glaser die Öffnung genau nach Maß schneidet, indem er diese Linie als Unterkante der Kreisschablone verwendet.
F S'assurer que le vitrier coupe l'orifice aux dimensions appropriées, en utilisant cette ligne comme base du cercle.
NL Zorg dat uw glazenmaker een gat van de juiste afmetingen snijdt. Gebruik deze lijn als de onderkant van de cirkel.
I Accertarsi che il vetraio pratichi un foro delle dimensioni giuste usando questa linea come fondo del cerchio.
E Asegúrese de que la perforadora corta el orificio siguiendo las dimensiones correctas utilizando esta línea como fondo del círculo.

GB Take the rubber gasket. Apply to the exterior door section. Ensure the seal joints at the bottom of the door as shown.
D Gummidichtung am äußeren Abschnitt der Tür anbringen. Dichtung unbedingt wie dargestellt unten an der Tür zusammenfügen.
F Prenez le joint en caoutchouc. Posez-le contre la partie extérieure de la porte. Veillez à ce que les extrémités du joint se rejoignent au bas de la porte, conformément à l'illustration.
NL Neem de rubber verzegelingsstrip. Bevestig deze aan het buitengedeelte van de huisdeur. Zorg dat de strip aan de onderkant aansluit (zie afbeelding).
I Prendere la guarnizione di gomma e montarla sulla parte esterna della porta. Assicurarsi che la guarnizione si ricongiunga in fondo alla porta come illustrato.
E Tome la junta de goma. Colóquela en la sección exterior de la puerta. Asegure que la junta se une en la parte inferior, tal como se indica.

GB Hold the exterior door section in place. Take the interior door section and align the screw holes. Screw the pet door together. Do not overtighten the screws.
D Halten Sie das äußere Element der Klappe in Position. Nehmen Sie das innere Element und richten Sie die Schraublöcher aufeinander aus. Schrauben Sie die Haustierklappe zusammen. Schrauben nicht zu fest anziehen!
F Maintenir la section extérieure de la porte en position. Prendre la section intérieure de la porte et aligner les perforations des vis. Assembler la porte à l'aide des vis. Ne pas trop serrer les vis.
NL Houdt het buitengedeelte van de huisdeur op zijn plaats. Neem het binnengedeelte van de deur en zorg dat de schroefgaten op elkaar passen. Schroef de huisdeur op zijn plaats. Draai de schroeven niet te vast aan.
I Tenere ferma la sezione esterna della porticina. Prendere la sezione interna ed allinearla i fori delle viti. Avvitare tra loro le due sezioni. Non stringere eccessivamente le viti.
E Mantenga la sección exterior de la puerta en su lugar. Tome la sección interior de la puerta y alinee los orificios de los tornillos. Monte la puerta, atornillándola. No apriete demasiado los tornillos.